

Клапаны

Клапан бронзовый запорный проходной фланцевый DIN86260, Rg5/SoMs59

с дугообразной крышкой

Условное давление

DN 15 – DN 125 **PN 16** DN 150 – DN 200 **PN 10** DN 250 – DN 300 **PN 6** DN 350 – DN 500 **PN 4**

Art. Nr. 20.01.01 Тип А проходной

Область применения:

Пригодный для горячей и холодной воды, пара, нефтепродуктов, а так же других нейтральных не агрессивных сред.

При использовании для тонкожидкостных сред или воздуха необходима спецобработка уплотнительных поверхностей.

(Пожалуйста укажите тип, давление и температуру рабочей среды при заказе.)

Максимальная рабочая температура до 225°C (пар до 180°C)

Допустимые рабочие температуры и давление:

Макс.давление	до120°C	свыше 120°C
DN 15 – 25	16 bar	10 bar
DN 150-200	10 bar	6 bar
DN 250-300	6 bar	4 bar
DN 350-500	4 bar	2 bar

Специальное исполнение:

Золотник со сменным сальником (PTFE, NBR и т.д.)

Регулирующий золотник

Шпindelь CuSn 6, CuAl10 Ni, нерж. стали и т.д.

Клапаны из G-CuSn10 Zn, CuSn10-C и т.д.

Клапанное исполнение: Rg 03 и Gbz 03 с седлом из CuAl10 Ni и т.д.

Клапаны PN 6, 25, 40, ANSI и т.д.

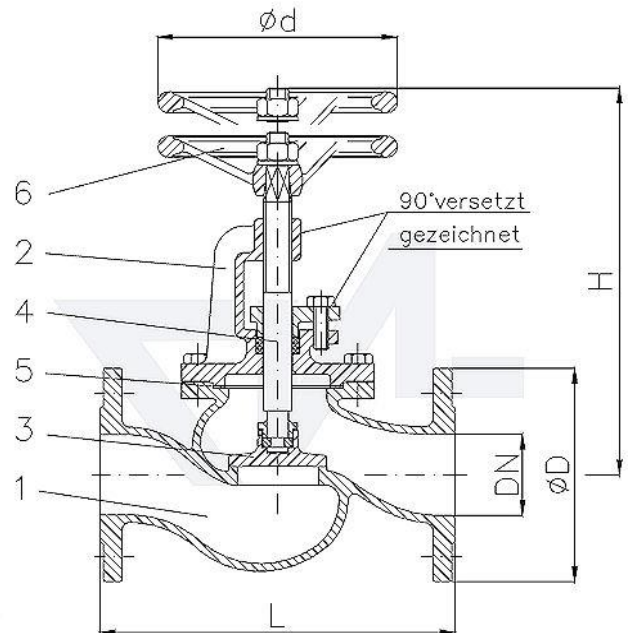

Деталь	Наименование	Материал
		в соответствии с DIN
1	Корпус	CuSn5ZN5Pb5-C
2	Дугообразная крышка	CuSn5ZN5Pb5-C
3	Золотник до DN 32	CuZn35 Ni
	от DN 40	CuSn5ZN5Pb5-C
4	Шпindelь	CuZn35 Ni
5	Уплотнительное кольцо	FA1/безасбестовые
6	Маховик	EN-GJL-250,в чёрн.цвет.

DN	Ø D	Ø k x n x Ø d1	L	H	Ø d	Подъем	kv	= kg
15	95	65 x 4 x 14	130	180	100	6	6	5,0
20	105	75 x 4 x 14	150	200	100	7	8	5,5
25	115	85 x 4 x 14	160	210	100	8	11	6,0
32	140	100 x 4 x 18	180	220	125	10	17	8,0
40	150	110 x 4 x 18	200	250	160	12	29	10,0
50	165	125 x 4 x 18	230	250	160	15	47	12,0
65	185	145 x 4 x 18	290	315	200	19	78	17,0
80	200	160 x 8 x 18	310	335	200	24	114	23,0
100	220	180 x 8 x 18	350	375	250	28	192	30,0
125	250	210 x 8 x 18	400	420	250	36	234	50,0
150	285	240 x 8 x 22	480	460	315	40	410	65,0
200	340	295 x 8 x 22	600	550	400	56	725	110,0
250	395	350 x 12 x 22	730	670	400	65	1145	165,0
300	445	400 x 12 x 22	850	750	400	80	1635	295,0
350	505	460 x 16 x 22	980	850	500	90	2220	480,0
400	565	515 x 16 x 26	1100	910	500	105	3180	510,0
450	615	565 x 20 x 26	1200	970	500	115	3659	1150,0
500	670	620 x 20 x 26	1250	1095	500	130	4530	1300,0